

Mesa de reunião

Sistema de mobiliário para áreas administrativas



ME-25

Mesa de reunião (L=2000mm)

Sistema de mobiliário para áreas administrativas

Revisão 3
Data 29/04/16

Página
1/8



Atenção
Preserve a escala
Quando for imprimir, use folhas A4 e desabilite a função "Fit to paper"

Respeite o Meio Ambiente.
Imprima somente o necessário

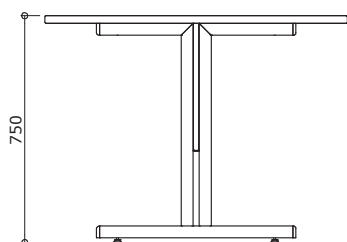

VISTA LATERAL
ESC. 1 : 25

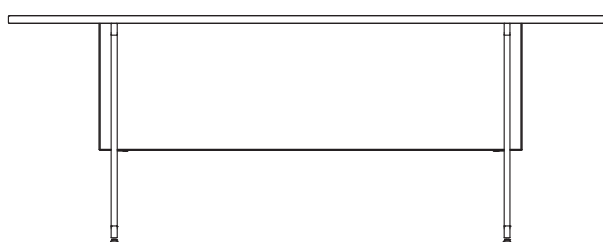

VISTA FRONTAL
ESC. 1 : 25

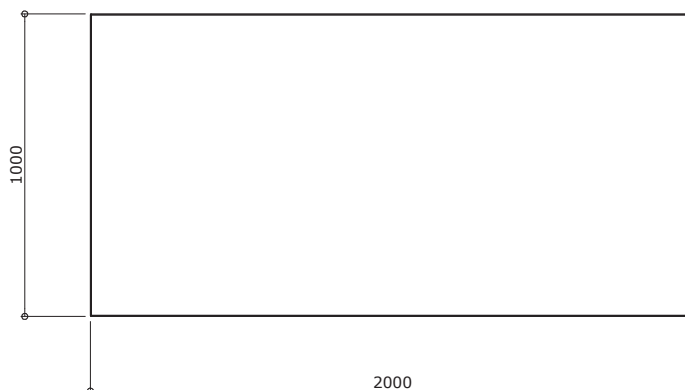

VISTA SUPERIOR
ESC. 1 : 25

ME-25

Mesa de reunião (L=2000mm)

Sistema de mobiliário para áreas administrativas

Revisão 3
Data 29/04/16

Página
2/8



Atenção
Preserve a escala
Quando for imprimir, use folhas A4 e desabilite a função "Fit to paper"

Respeite o Meio Ambiente.
Imprima somente o necessário

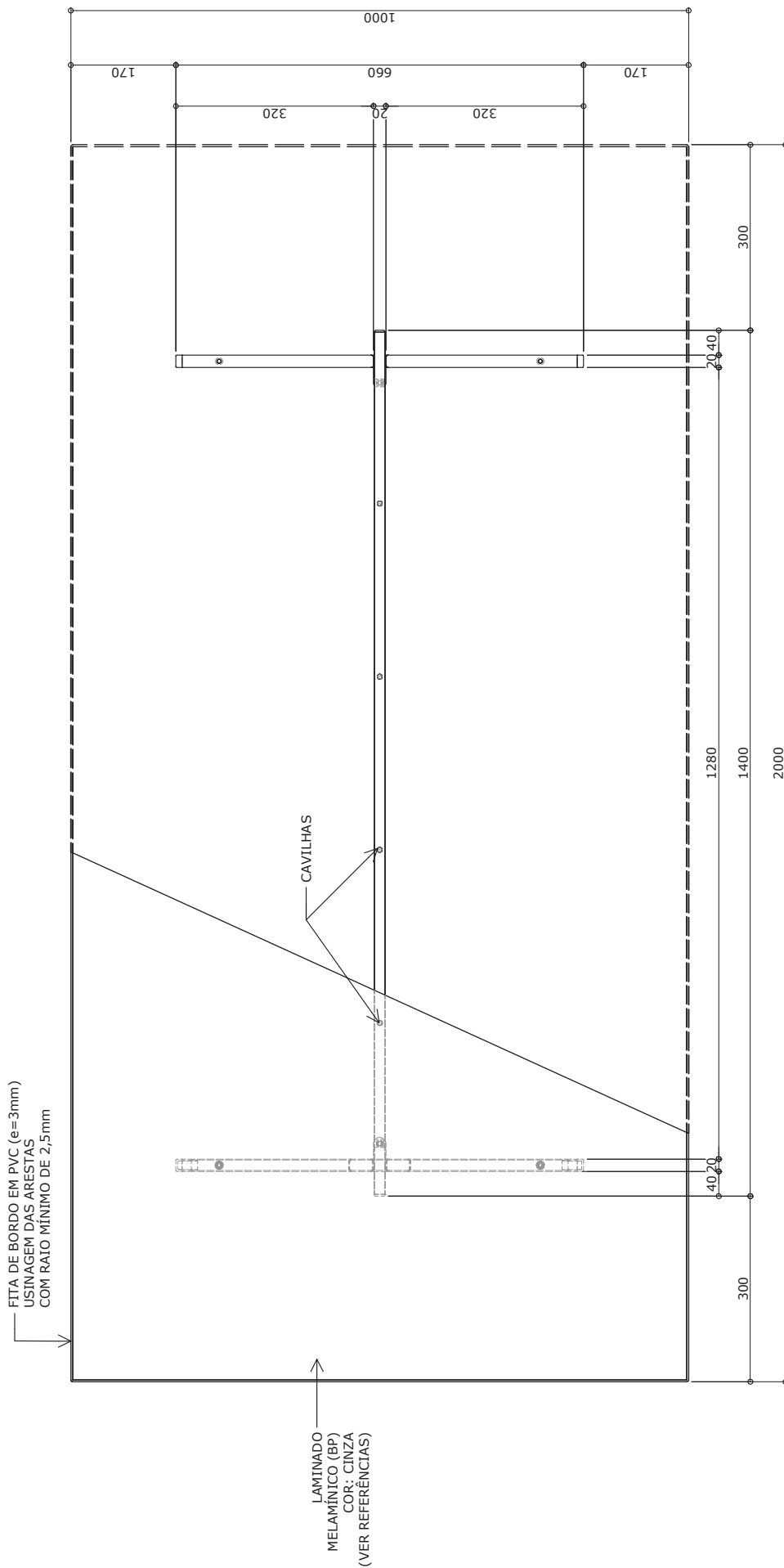

VISTA SUPERIOR
ESC. 1 : 10

ME-25

Mesa de reunião (L=2000mm)

Sistema de mobiliário para áreas administrativas

Revisão 3
Data 29/04/16

Página
3/8



Atenção
Preserve a escala
Quando for imprimir, use folhas A4 e desabilite a função "Fit to paper"

Respeite o Meio Ambiente.
Imprima somente o necessário

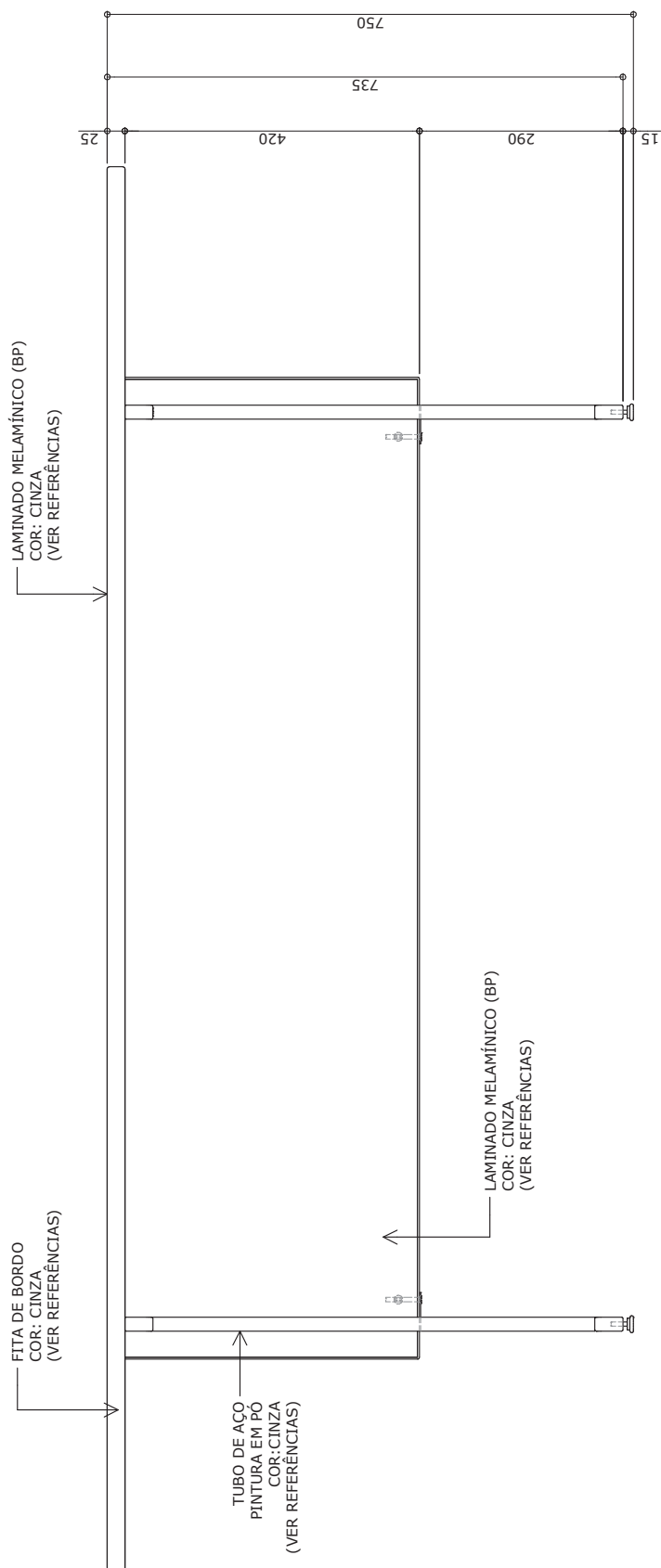

VISTA FRONTAL
ESC. 1 : 10

ME-25

Mesa de reunião (L=2000mm)

Sistema de mobiliário para áreas administrativas

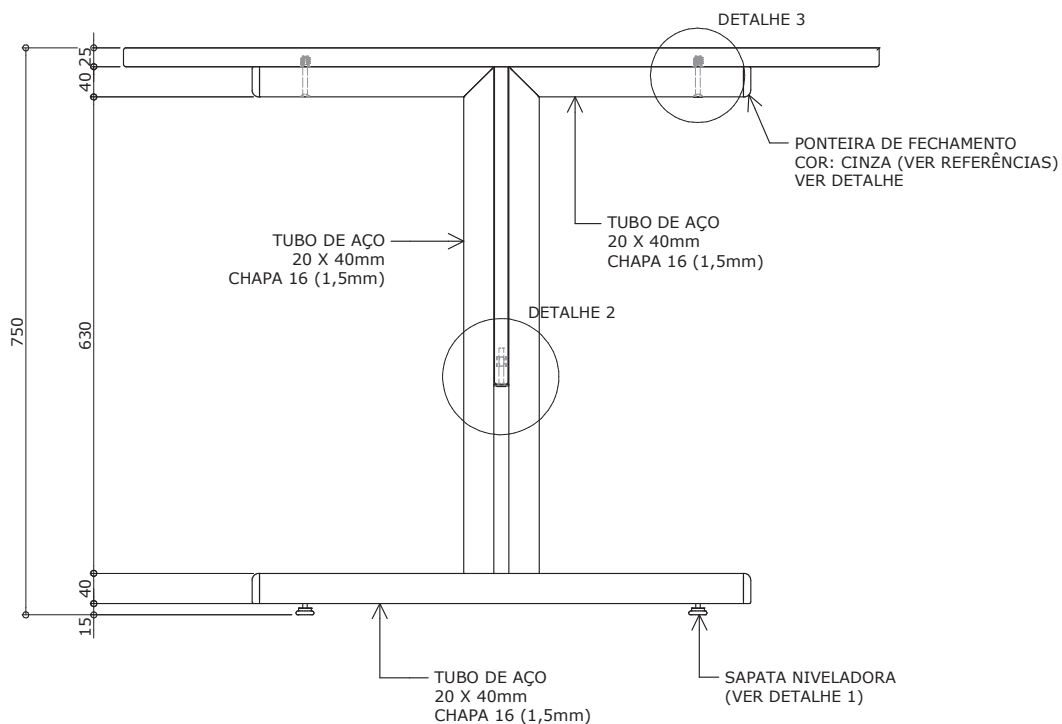

VISTA LATERAL

ESC. 1 : 10

Revisão 3
Data 29/04/16

Página
4/8

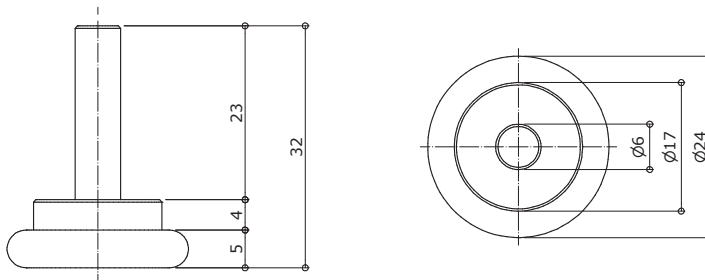

DETALHE 1 SAPATA NIVELADORA (METAL)

ESC. 1 : 1



Atenção

Preserve a escala
Quando for imprimir, use folhas A4 e desabilite a função "Fit to paper"

Respeite o Meio Ambiente.
Imprima somente o necessário

ME-25

Mesa de reunião (L=2000mm)

Sistema de mobiliário para áreas administrativas

Revisão 3
Data 29/04/16

Página
5/8

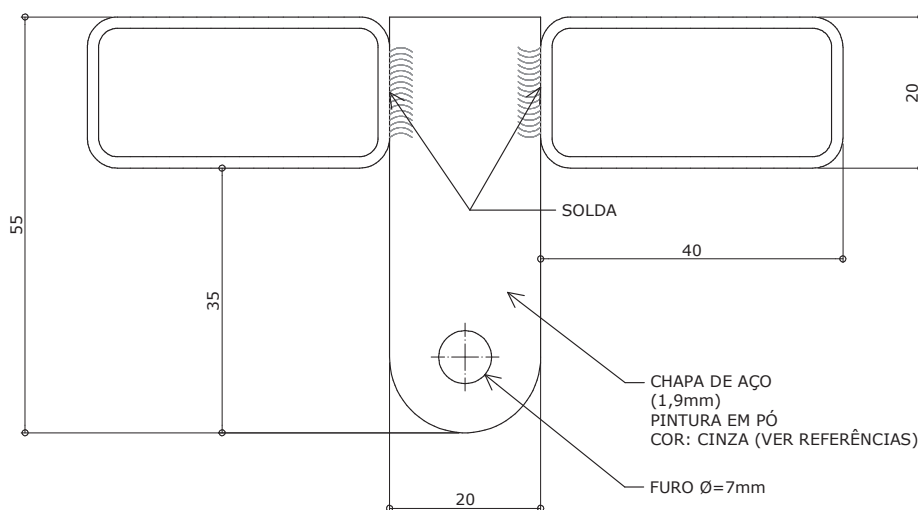
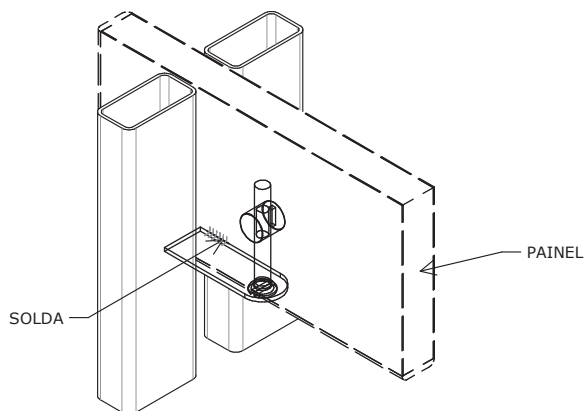

DETALHE 2 ESC. 1 : 1

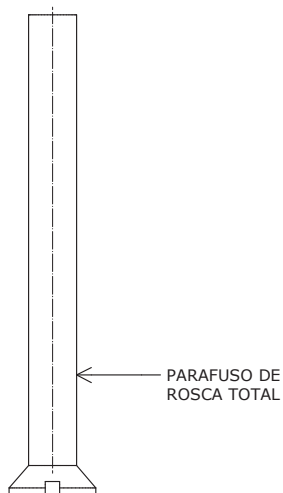
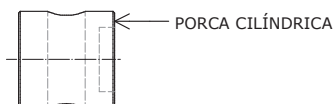

DETALHE 2 ESC. 1 : 1

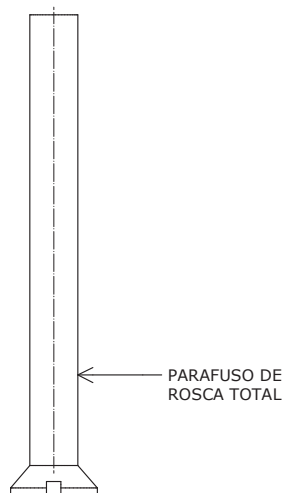

DETALHE 3 ESC. 1 : 1

medidas em milímetros



Atenção
Preserve a escala
Quando for imprimir, use
folhas A4 e desabilite a
função "Fit to paper"

Respeite o Meio Ambiente.
Imprima somente o
necessário

ME-25

Mesa de reunião

(L=2000mm)

Sistema de mobiliário para áreas administrativas

Revisão 3
Data 29/04/16

Página 6/8

DETALHE - PONTEIRA DE FECHAMENTO

PARA TUBO 20 x 40mm chapa 16 (1,5mm)

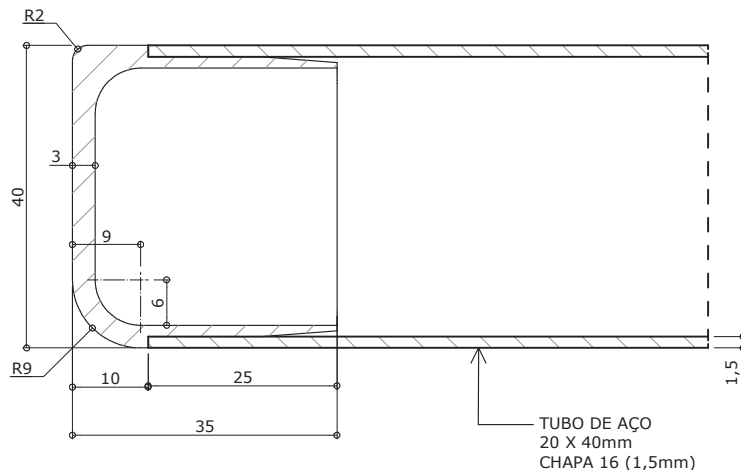

VISTA LATERAL

ESC. 1 : 1

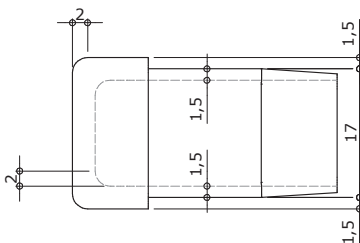

VISTA SUPERIOR

ESC. 1 : 1

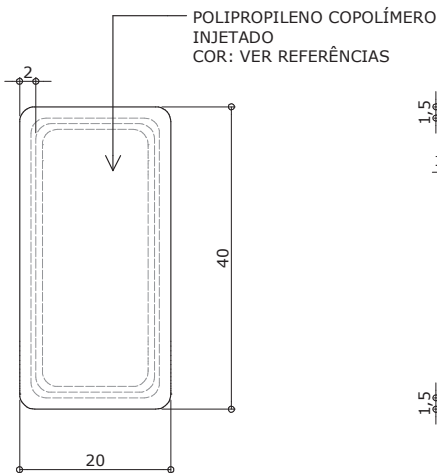

VISTA FRONTAL

ESC. 1 : 1

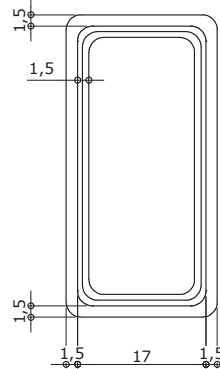

VISTA TRASEIRA

ESC. 1 : 1



Atenção

Preserve a escala
Quando for imprimir, use folhas A4 e desabilite a função "Fit to paper"

Respeite o Meio Ambiente.
Imprima somente o necessário

DESCRIÇÃO

• Mesa com tampo em MDP montada sobre estrutura metálica, dotada de painel frontal em MDP.

CONSTITUINTES

- Tampo em MDP, com espessura de 25mm, revestido nas duas faces em laminado melamínico de baixa pressão - BP, acabamento frost, na cor CINZA (ver referências). Dimensões acabadas 2000mm (largura) x 1000mm (profundidade) x 25mm (espessura), admitindo-se tolerância de até + 2mm para largura e profundidade e +/- 0,3mm para espessura.
- Topos encabeçados com fita de bordo termoplástica extrudada, confeccionada em PVC (cloreto de polivinila); PP (polipropileno) ou PE (polietileno), com "primer" na face de colagem, acabamento de superfície texturizado, na cor CINZA (ver referências), colada com adesivo "Hot Melting". Dimensões nominais de 29mm (largura) x 3mm (espessura).
- Furação e colocação de buchas em zamac, autoatarraxantes, rosca interna 1/4" x 13mm de comprimento, conforme projeto e detalhamento.
- Painel frontal em MDP, com espessura de 18mm, revestido nas duas faces em laminado melamínico de baixa pressão - BP, acabamento frost, na cor CINZA (ver referências). Dimensões acabadas 1400mm (largura) x 420mm (altura) x 18mm (espessura), admitindo-se tolerância de +/- 1mm para largura e +/- 0,3mm para espessura.
- Topos encabeçados com fita de bordo termoplástica extrudada, confeccionada em PVC (cloreto de polivinila); PP (polipropileno) ou PE (polietileno), com "primer" na face de colagem, acabamento de superfície frost, na cor CINZA (ver referências), colada com adesivo "Hot Melting". Dimensões nominais de 22mm (largura) x 3mm (espessura).
- Estrutura em tubo de aço carbono laminado a frio, com costura, secção retangular de 20mm x 40mm, em chapa 16 (1,5mm).
- Aletas de fixação do painel frontal confeccionadas em chapa de aço carbono, em chapa 14 (1,9mm), estampadas conforme o projeto.
- Componentes de fixação:
 - Fixar o tampo à estrutura por meio de 4 parafusos 1/4" x 2" (cabeça chata) e buchas autoatarraxantes 1/4" x 5/8" no tampo;
 - Fixar o painel central à estrutura por meio de 2 parafusos 1/4" x 2" e porcas cilíndricas 1/4" x 1/2" x 1/2", e o painel ao tampo por meio de 4 cavilhas de madeira.
- Sapatas niveladoras em metal cromado com base de polipropileno injetado.
- Ponteiras de fechamento em polipropileno copolímero virgem, isento de cargas minerais, injetadas na cor CINZA (ver referências), fixadas à estrutura através de encaixe. Dimensões de design conforme projeto.
- Nas partes metálicas deve ser aplicado tratamento antiferruginoso que assegure resistência à corrosão em câmara de névoa salina de no mínimo 300 horas. O grau de enferrujamento deve ser de Ri_0 e o grau de empolamento deve ser de d_0/t_0 .
- Pintura dos elementos metálicos em tinta em pó híbrida Epóxi/ Poliéster, eletrostática, brilhante, polimerizada em estufa, espessura mínima de 40 micrometros na cor CINZA (ver referências).

FABRICAÇÃO

- Para fabricação é indispensável seguir projeto executivo e especificações técnicas.
- Soldas devem possuir superfície lisa e homogênea, não devendo apresentar pontos cortantes, superfícies ásperas ou escórias.

- Todos os encontros de tubos devem receber solda em todo o perímetro da união.
- Devem ser eliminados respingos e irregularidades de solda, rebarbas, esmerilhadas juntas soldadas e arredondados os cantos agudos.
- A fita de bordo deve ser aplicada exclusivamente pelo processo de colagem "Hot Melting", devendo receber acabamento frezado após a colagem, configurando arredondamento dos bordos (ver detalhamento do projeto).
- Peças injetadas não devem apresentar rebarbas, falhas de injeção ou partes cortantes (tolerâncias dimensionais especificadas em projeto).

REFERÊNCIAS

- Chapa em madeira aglomerada - MDP - Madeplac BP - 25mm revestida em ambas as faces em laminado melamínico de baixa pressão - BP - acabamento frost - "DURATEX" ou equivalente - cor CINZA - referência PANTONE [*] 428 C .
- Chapa em madeira aglomerada - MDP - Madeplac BP - 18mm revestida em ambas as faces em laminado melamínico de baixa pressão - BP - acabamento frost - "DURATEX" ou equivalente - cor CINZA - referência PANTONE [*] 428 C.
- Fita de bordo em PVC com espessura de 3mm - "REHAU" ou equivalente - cor CINZA - referência PANTONE [*] 428 C.
- Ponteiras - cor CINZA - referência PANTONE [*] 425 C.
- Pintura dos elementos metálicos - cor CINZA - referência RAL [*] 7040.

[*] PANTONE COLOR FORMULA GUIDE COATED

[**] RAL - RATIONELLE ARBEITSGRUNDLAGEN FÜR DIE PRAKTIKER DES LACK

IDENTIFICAÇÃO DO FORNECEDOR

- Etiqueta auto adesiva vinílica ou de alumínio com informações impressas de forma permanente, de tamanho mínimo 80mm x 40mm, a ser fixada na parte inferior do tampo, contendo:
 - Nome do fornecedor;
 - Nome do fabricante;
 - Logomarca do fabricante;
 - Endereço / telefone do fornecedor;
 - Data de fabricação (mês/ano);
 - N° do contrato;
 - Garantia até / / (24 meses após a data da nota fiscal de entrega);
 - Código FDE do móvel.

Obs.: A amostra da mesa deve ser apresentada com a etiqueta a ser utilizada para o fornecimento dos lotes, fixada no local definido. Enviar etiqueta em duplicata para análise da matéria prima.

GARANTIA

- Dois anos contra defeitos de fabricação.

Obs.: A data para cálculo da garantia deve ter como base o último dia da entrega do lote correspondente à ordem de fornecimento.

CONTROLE DE QUALIDADE

- Os lotes de fabricação poderão ser avaliados em qualquer tempo, durante a vigência do contrato pela área técnica da FDE ou seus prepostos.

EMBALAGEM

- Recobrir cada tampo com papelão ondulado, manta de polietileno expandido ou plástico bolha, de gramatura adequada às características do produto, dobrando a parte excedente e fixando com cordões de sisal, ráfia ou fitilho de polipropileno.

Mobiliário

ME-25

Mesa de reunião (L=2000mm)

Sistema de mobiliário para áreas administrativas

Revisão 3
Data 29/04/16

Página
7/8



Atenção
Preserve a escala
Quando for imprimir, use folhas A4 e desabilite a função "Fit to paper"

Respeite o Meio Ambiente.
Imprima somente o necessário

ME-25

Mesa de reunião

(L=2000mm)

Sistema de mobiliário para áreas administrativas

Revisão 3
Data 29/04/16

Página
8/8



Atenção

Preserve a escala
Quando for imprimir, use folhas A4 e desabilite a função "Fit to paper"

Respeite o Meio Ambiente.
Imprima somente o necessário

- Proteger os pés com papel tipo crepe sem goma, ou com tubetes de espuma.
- Não será admitida a embalagem de partes do produto antes da montagem, quando esta acarretar dificuldade de sua remoção.
- Não será admitida a embalagem de partes dos produtos com materiais de difícil remoção, tais como filmes finos para embalar alimentos.
- Rotulagem da embalagem - devem constar do lado externo de cada volume, rótulos de fácil leitura com identificação do fabricante e do fornecedor, código do produto e orientações sobre manuseio, transporte e estocagem.
- Não deverão ser utilizadas fitas adesivas em contato direto com o produto.

Obs.1: A amostra da mesa deve ser entregue embalada e rotulada como especificado.

Obs.2: Outros tipos de embalagem que apresentem soluções com menor impacto ambiental poderão ser aprovados pela equipe técnica da FDE mediante consulta prévia.

TRANSPORTE

- Manipular cuidadosamente.
- Proteger contra intempéries.

TOLERÂNCIAS DIMENSIONAIS

- Asseguradas as condições de montagem dos móveis, sem prejuízo da funcionalidade destes ou de seus componentes, serão admitidas tolerâncias conforme estabelecido a seguir:
 - Tolerâncias dimensionais indicadas nos projetos;
 - Mais ou menos [+/-] 2mm para partes estruturais.
- Sem prejuízo das tolerâncias citadas acima, serão admitidas tolerâncias normativas de fabricação para o seguinte material: chapas de MDP.
- Espessuras de chapa de aço e bitolas construtivas de tubos devem seguir tolerâncias normativas conforme Normas ABNT.

DOCUMENTAÇÃO TÉCNICA

- O fornecedor deverá apresentar, acompanhado da amostra da mesa, laudo técnico de ensaio de resistência à corrosão da pintura em câmara de névoa salina, emitido por laboratório acreditado pelo CGCRE-INMETRO para realização desse ensaio.

Obs. 1: A identificação clara e inequívoca do item ensaiado e do fabricante é condição essencial para validação dos laudos. Os laudos devem conter fotos legíveis do item (mínimo duas fotos em diferentes ângulos, com tamanho mínimo de 9 x 12cm); identificação do fabricante; data; nome e assinatura do técnico responsável.

Obs. 2: Não serão aceitos laudos datados com mais de 1 (um) ano, contado da data de sua apresentação.

Obs. 3: Deverão ser enviadas as vias originais dos laudos; na impossibilidade, serão aceitas cópias legíveis, coloridas e autenticadas.

NORMAS

- NBR 5841:2015 - Determinação do grau de empolamento de superfícies pintadas.
- NBR 8094:1983- Material metálico revestido e não-revestido - Corrosão por exposição à névoa salina - Método de ensaio.
- NBR 9050:2004 - Acessibilidade a edificações, mobiliário, espaços e equipamentos urbanos.
- NBR 13966:2008 - Móveis para escritório - Mesas - Classificação e características físicas dimensionais e requisitos e métodos de ensaio.

- NBR 13967:2011 - Móveis para escritório - Sistemas de estação de trabalho - Classificação e métodos de ensaio.
- NBR ISO 4628-3:2015 - Tintas e vernizes - Avaliação da degradação de revestimento - Designação da quantidade e tamanho dos defeitos e da intensidade de mudanças uniformes na aparência - Parte 3 avaliação do grau de enferrujamento.

Obs.: As edições indicadas estavam em vigor no momento desta publicação. Como toda norma está sujeita à revisão, recomenda-se verificar a existência de edições mais recentes das normas citadas.